

WXHAP 200

Käyttöohjeet



WXHAP 200

Laitekatsaus

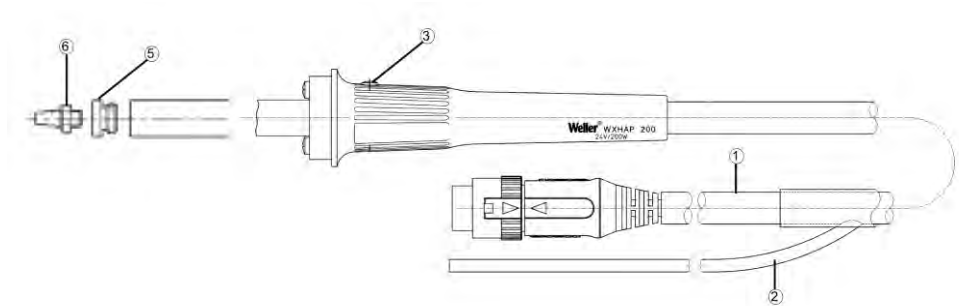

- 1 Sähköliitântäkaapeli liitântäpistokkeella
- 2 Kuumailmaletkun liitântä
- 3 Painokytin
- 4 Teline
- 5 Suutinadapteri
- 6 Suutin

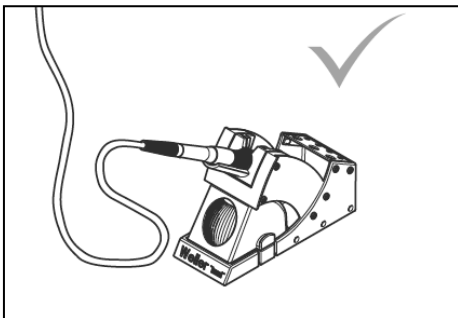
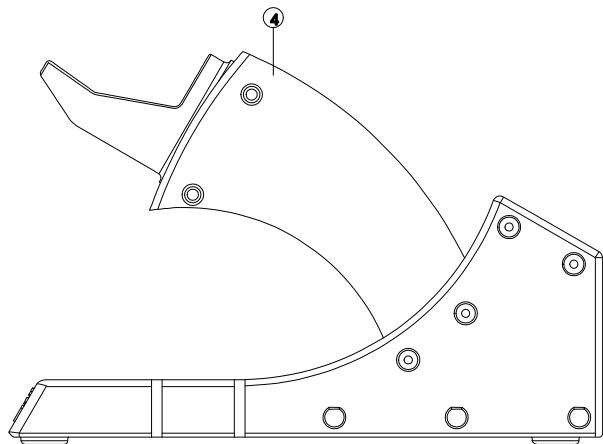

Laita juotostyökalu aina turvatelineeseen, kun lopetat työkalun käytön.

Sisältö

1	Tähän ohjekirjaan liittyviä tietoja	3
2	Turvallisuutesi takaamiseksi.....	3
3	Toimitussisältö (Käyttöohjeet)	4
4	Laitekuvaus	5
5	Laitteen käyttöönotto.....	5
6	Lisävarusteet	6
7	Hävittäminen.....	6
8	Takuu	6

1 Tähän ohjekirjaan liittyviä tietoja

Kiitos luottamuksesta, jota olet osoittanut meille ostamalla Weller kuumaimakolvi WXHAP 200:n. Sen valmistuksessa on noudatettu tiukkoja laatuvaatimuksia, jotka takaavat laitteen moitteettoman toiminnan.

Tämä ohjekirja sisältää tärkeitä tietoja, joita noudattamalla WXHAP 200:n käyttöönotto, käyttö, huolto ja pienempien käyttöhäiriöiden korjaus sujuu turvallisesti ja asianmukaisesti.

- ▷ Ennen kuin alat työskentelemään WXHAP 200:n kanssa, lue tämä ohjekirja ja oheiset turvallisuusohjeet kokonaan läpi ennen WXHAP 200:n käyttöönottoa.
- ▷ Säilytä tätä ohjekirjaa sellaisessa paikassa, jossa se on kaikkien laitteella työskentelevien käytettävissä.

1.1 Noudatetut direktiivit

Weller kuumaimakolvi WXHAP 200 on EY-vaatimustenvakuutuksessa annettujen tietojen mukainen ja täyttää direktiivien 2004/108/EY, 2006/95/EY ja 2011/65/EY (RoHS) vaatimukset.

1.2 Muut huomioitavat asiakirjat

- WXHAP 200:n käyttöohjeet
- Tähän ohjekirjaan liitetty turvallisuusohjevihko
- Ohjainlaitteen käyttöohjeet

2 Turvallisuutesi takaamiseksi

Kuumaimakolvi WXHAP 200 on valmistettu tekniikan viimeisimmän tason ja yleisesti hyväksytyjen turvallisuusteknisten sääntöjen mukaan. Siitä huolimatta on vaara syntyä henkilö- ja esinevahinkoja, jos et noudata oheisen turvallisuusvihkon turvallisuusohjeita etkä tässä ohjekirjassa annettuja varo-ohjeita. Jos luovutat WXHAP 200:n muiden käyttöön, anna käyttöohjekirja aina mukaan.

2.1 Tärkeitä ohjeita, joita täytyy noudattaa

- Aseta kuumailmakolvi aina alkuperäiseen telineeseen.
- Poista kaikki syttyvät esineet kuuman juottotyökalun läheisyydestä.
- Älä missään tapauksessa kytke kuumailmalaitteisiin palavien kaasujen syöttöä.
- Käytä sopivia suojavaatteita työskennellessäsi WXHAP 200:n kanssa.
- Älä kohdistu kuumailmasuihkua ihmisiä kohti äläkä katso kuumailmasuihkuun.
- Älä missään tapauksessa anna WXHAP 200:n olla valvomatta päällä.
- Älä tee jännitteen alaisiin osiin liittyviä töitä.
- Huolehdi suojakaasujen käytössä riittävästä tuuletuksesta.
- Noudata ohjainlaitteen käyttöohjeita.
- Lue kulloinkin käytettävän Weller WXA 2, WXR 3-syöttöyksikön käyttöohjekirja ja noudata siinä annettuja neuvoja

2.2 Määräystenmukainen käyttö

Käytä WXHAP 200:aa yksinomaan käyttöohjeissa ilmoitettuun tarkoitukseen pinta-asennettavien komponenttien juottamiseen ja juotosten irrottamiseen tässä mainituilla edellytyksillä. WXHAP 200:n määräystenmukaiseen käyttöön kuuluu myös se, että

- noudatat tätä ohjekirjaa,
- noudatat kaikkia muita mukana olevia asiakirjoja,
- noudatat maakohtaisia tapaturmantorjuntamääräyksiä käyttöpaikalla.

Valmistaja ei ota mitään vastuuta käyttöohjeiden vastaisesta käytöstä eikä laitteeseen ominpäin tehdyistä muutoksista.

3 Toimitussisältö (Käyttöohjeet)

WXHAP 200
T0052712099



WDH 30
T0051515299



R04 Ø 1,2 mm

R06 Ø 3,0 mm



Suutinadapteri M6



4 Laitekuvaus

Weller kuumailmakolvi WXHAP 200 integroidulla painokytkimellä (3) soveltuu pinta-asennettavien komponenttien juottamiseen ja juotosten irrottamiseen. Se on yleiskäyttöinen laajan suutinvalikoiman ansiosta.

Kuumailmasuihkua ohjataan kahvaan integroidulla painokytkimellä (3). Kolvissa oleva ioniloukku huolehtii siitä, että ulosvirtaava kuumailma ei sisällä staattisia varauksia. Letku ja kahva ovat malliltaan antistaattisia.

Lämpötilasäädettyä kuumailmaa voidaan säätää ohjainlaitteella 100 °C ja 550 °C (212 °F ja 932 °F) välillä.

4.1 Tekniset tiedot WXHAP 200

Lämmitysteho	200 W
Lämmitysännite	24 V AC
Maks. ilmamäärä	20 l/min
Lämpötila-alue	100 °C ja 550 °C (212 °F ja 932 °F)
Lämpötilatarkkuus	± 30 °C / ± 80 °F

Potentiaalın tasaus

Kuumailmakolvi WXHAP 200 on varustettu potentiaalın tasausjohdolla, joka voidaan kytkeä käytettävän ohjainlaitteen käyttöohjeiden mukaan.

5 Laitteen käyttöönotto

VAROITUS! Loukkaantumisvaara kuumailman ja suojakaasujen takia.



Kuumailmakolvin käytössä on palovammavaara ulosvirtaavan kuumailman takia. Suojakaasujen käytössä voi syntyä tukehtumisvaara.

► Lue oheiset turvallisuusohjeet, käyttöohjeiden turvallisuusohjeet sekä ohjainlaitteen ohjekirja ennen WXHAP 200:n käyttöönottoa kokonaan läpi ja noudata niissä annettuja varotoimenpiteitä!

- Ota kuumailmakolvi WXHAP 200 varovasti pois pakkauksesta.
- Varmista, että ohjainlaite on kytketty pois päältä.
- Aseta kuumailmakolvi WXHAP 200 turvatelineeseen (4).
- Työnnä WXHAP 200:n sähkökytkennän liitäntäpistoke (1) ohjainlaitteen liitäntäkoskettimeen ja lukitse siihen kiertämällä hieman oikealle.
- Työnnä WXHAP 200:n letku (2) ohjainlaitteen "Air-nippaan".
- Kytke ohjainlaite verkkokytkimestä päälle ja säädä lämpötila ja ilmavirran määrä.
Noudata tässä yhteydessä ohjainlaitteen käyttöohjeita.

5.1 Työohjeita

VARO! Liian pitkä suutinkierre vaurioittaa kolvin



kuumennuselementtiä.

Kuumailmasuuttimien kierresyvyys on maks. 5 mm (0,2 ").

Pitempi kierre rikkoo kuumennuselementin.

- ▷ Huomioi kiinniruuvattavien suuttimien oikea kierresyvyys!
- ▷ Käytä alkuperäisiä Weller-kuumailmasuuttimia!

WXHAP 200:n mukana saat SW8 suutinavaimen. Käytä sitä suuttimen vaihtoon ja pidä vastaan kuumennuselementistä oheisella kiintoavaimella.

Ohje Ruuvaa suuttimien käyttämiseksi oheinen suutinadapteri (5) (T005 87 617 28) koon 8 kiintoavaimella WXHAP 200:aan.

Varaosa-kuumailmakolvit ovat valmiiksi säädettyjä ja voidaan kytkeä paikoilleen ja käyttää ilman jälkisäätöä.

Suosittelemme käyttämään kuumailmalämpötilan tarkastuksessa erikoismittaussuutinta (T005 87 278 08), jolla saadaan liitos vaipatermoelementtiin (Ø 0,5 mm).

6 Lisävarusteet

WXHAP 200 kuumailmasuuttimet (ks. Katsaus Hot Air Nozzles)



7 Hävittäminen

Hävitä vaihdetut laiteosat, suodattimet ja käytöstä poistetut laitteet omassa maassasi voimassa olevien määräysten mukaisesti.

8 Takuu

Ostajan on esitettävä mahdollisia puutteita koskevat vaatimukset vuoden sisällä laitteen toimitusajankohdasta lukien. Tämä ei päde §§ 478, 479 BGB (Saksa) mukaisiin ostajan regressioikeuksiin.

Vastaamme antamastamme takuusta vain silloin, kun olemme antaneet laatu- tai kestävyystakuun kirjallisesti ja "takuu"-sanaa käyttämällä.

Oikeus teknisiin muutoksiin pidätetään!

Viimeisimmät käyttöohjeet saat osoitteesta www.weller-tools.com.

WXHAP 200

Οδηγίες Λειτουργίας



WXHAP 200

Επισκόπηση συσκευής

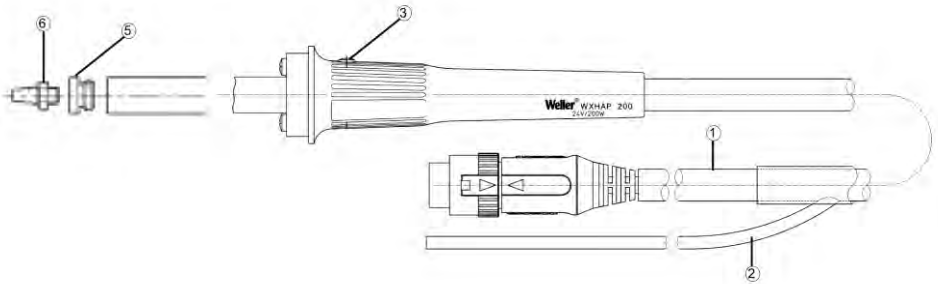

- 1 Ηλεκτρικό καλωίο συνοσης με φισ σύνδεσης
- 2 Σύνδεση εύκαμπτου σωλήνα θερμού αέρα
- 3 Διακόπτης δακτύλου
- 4 Βάση εναπόθεσης
- 5 Προσαρμογέας ακροφυσίου
- 6 Ακροφύσιο

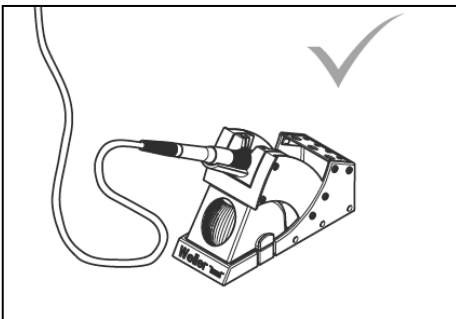
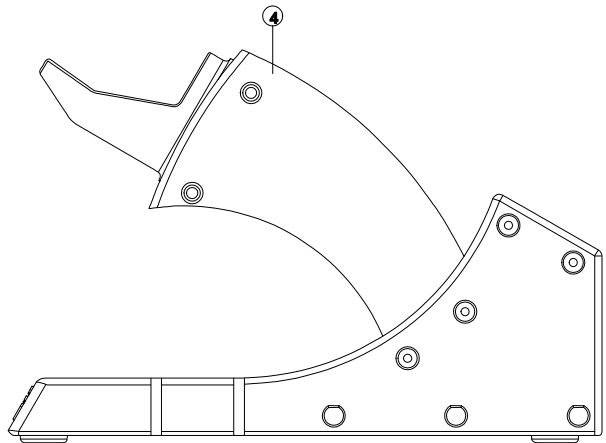

Εναποθέτετε το εργαλείο συγκόλλησης σε περίπτωση μη χρήσης πάντοτε στη βάση εναπόθεσης ασφαλείας.

Περιεχόμενα

1	Σχετικά με αυτές τις οδηγίες χειρισμού	3
2	Για τη δική σας ασφάλεια	3
3	Υλικά παράδοσης (Οδηγίες λειτουργίας)	4
4	Περιγραφή της συσκευής	5
5	Θέση της συσκευής σε λειτουργία	5
6	Εξαρτήματα	6
7	Απόσυρση	6
8	Εγγύηση	6

1 Σχετικά με αυτές τις οδηγίες χειρισμού

Σας ευχαριστούμε για την εμπιστοσύνη που μας δείξατε, αγοράζοντας το έμβολο θερμού αέρα WXHAP 200 της Weller. Κατά την κατασκευή τηρήθηκαν αυστηρές απαιτήσεις ποιότητας, ώστε να εξασφαλίζεται η άψογη λειτουργία της συσκευής.

Αυτές οι οδηγίες χειρισμού περιλαμβάνουν σημαντικές πληροφορίες, για να μπορείτε σίγουρα και σωστά να θέσετε το WXHAP 200 σε λειτουργία, να το χειριστείτε, να το συντηρήσετε και να επιδιορθώσετε οι ίδιοι τυχόν απλές βλάβες.

- ▷ Διαβάστε πλήρως αυτές τις οδηγίες χειρισμού και τις συνημμένες υποδείξεις ασφαλείας πριν τη θέση σε λειτουργία του WXHAP 200 και προτού αρχίσετε την εργασία με το WXHAP 200.
- ▷ Φυλάξτε αυτές τις οδηγίες χειρισμού έτσι, ώστε να είναι προσιτές σε όλους τους χρήστες.

1.1 Οδηγίες που λήφθηκαν υπόψη

Το έμβολο θερμού αέρα WXHAP 200 της Weller ανταποκρίνεται στα στοιχεία της Δήλωσης πιστότητας EK με τις οδηγίες 2004/108/EK, 2006/95/EK και 2011/65/EK (RoHS).

1.2 Συνισχύοντα έγγραφα

- Οδηγίες λειτουργίας του WXHAP 200
- Συνοδευτικό τεύχος υποδείξεων ασφαλείας για αυτές τις οδηγίες χειρισμού
- Οδηγίες λειτουργίας της μονάδας ελέγχου

2 Για τη δική σας ασφάλεια

Το έμβολο θερμού αέρα WXHAP 200 κατασκευάστηκε σύμφωνα με το σημερινό επίπεδο της τεχνολογίας και τους αναγνωρισμένους κανόνες της τεχνικής ασφαλείας. Παρόλ' αυτά υπάρχει κίνδυνος για τραυματισμούς ατόμων και υλικές ζημιές, όταν δεν προσέξετε τις υποδείξεις ασφαλείας στο συνημμένο τεύχος ασφαλείας καθώς και τις προειδοποιητικές υποδείξεις σε αυτές τις οδηγίες χειρισμού. Παραδίδετε το WXHAP 200 σε τρίτους πάντοτε μαζί με τις οδηγίες χειρισμού.

2.1 Αυτά πρέπει να προσέξετε

- Φυλάγετε το έμβολο θερμού αέρα πάντοτε στη γνήσια θέση εναπόθεσης.
- Απομακρύνετε όλα τα εύφλεκτα αντικείμενα κοντά από το καυτό εργαλείο συγκόλλησης.
- Μη συνδέσετε ποτέ εύφλεκτα αέρια στις συσκευές σας θερμού αέρα.
- Φοράτε κατάλληλη προστατευτική ενδυμασία κατά τη λειτουργία του WXHAP 200.
- Μην κατευθύνετε την ακτίνα του καυτού αέρα πάνω σε άτομα ή μην κοιτάζετε στην ακτίνα του καυτού αέρα.
- Μην αφήνετε ποτέ το καυτό WXHAP 200 χωρίς επίτηρηση.
- Μην εργάζεστε σε μέρη που βρίσκονται υπό τάση.
- Σε περίπτωση χρήσης αδρανών αερίων φροντίστε να υπάρχει επαρκής αερισμός.
- Προσέχετε τις οδηγίες λειτουργίας της δικής σας μονάδας ελέγχου.
- Διαβάστε και προσέξτε τις οδηγίες λειτουργίας του εκάστοτε χρησιμοποιούμενου τροφοδοτικού WXA 2, WXR 3 της Weller.

2.2 Χρήση σύμφωνα με το σκοπό προορισμού

Χρησιμοποιείτε το WXHAP 200 αποκλειστικά σύμφωνα με το σκοπό που αναφέρεται στις οδηγίες λειτουργίας για συγκόλληση και αποκόλληση επιφανειακά συναρμολογημένων δομοστοιχείων κάτω από τις αναφερόμενες εδώ προϋποθέσεις. Η Χρήση σύμφωνα με το σκοπό προορισμού του WXHAP 200 συμπεριλαμβάνει και το γεγονός, ότι

- τηρείτε αυτές τις οδηγίες χειρισμού,
- προσέχετε όλα τα άλλα συνοδευτικά έγγραφα,
- τηρείτε τους εθνικούς κανονισμούς πρόληψης ατυχημάτων στο τόπο χρήσης.

Για κάθε άλλη χρήση, που αποκλίνει από τις οδηγίες λειτουργίας, καθώς και σε περίπτωση αυθαίρετης μετατροπής στη συσκευή, δεν αναλαμβάνεται από τον κατασκευαστή καμία υπεγγυότητα

3 Υλικά παράδοσης (Οδηγίες λειτουργίας)

WXHAP 200
T0052712099



WDH 30
T0051515299



R04 Ø 1,2 mm
R06 Ø 3,0 mm



Προσαρμογέας
ακροφυσίου M6



4 Περιγραφή της συσκευής

Το έμβολο θερμού αέρα WXHAP 200 της Weller με ενσωματωμένο διακόπτη δακτύλου (3), είναι κατάλληλο για συγκόλληση και αποκόλληση επιφανειακά συναρμολογημένων δομοστοιχείων. Χάρη στο ευρύ πρόγραμμα ακροφυσίων μπορεί να χρησιμοποιηθεί γενικά. Μέσω του ενσωματωμένου στη χειρολαβή διακόπτη δακτύλου (3) ελέγχεται η ροή του αέρα. Η παγίδα ιόντων στο έμβολο φροντίζει, ώστε ο εξερχόμενος θερμός αέρας να είναι ελεύθερος από στατικά φορτία. Ο εύκαμπτος σωλήνας και η χειρολαβή είναι κατασκευασμένα αντιστατικά. Ο θερμός αέρας, ελεγχόμενος μέσω της θερμοκρασίας, μπορεί να ρυθμιστεί με τη μονάδα ελέγχου μεταξύ 100°C και 550°C (212°F και 932°F)

4.1 Τεχνικά στοιχεία WXHAP 200

Θερμαντική ισχύς	200 W
Τάση θέρμανσης	24 V AC
Μέγιστη ποσότητα αέρα	20 λίτρα/λεπτό
Περιοχή θερμοκρασίας	100 °C έως 550 °C (212 °F έως 932°F)
Ακρίβεια θερμοκρασίας	± 30 °C / ± 80 °F

Εξίσωση δυναμικού

Το έμβολο θερμού αέρα WXHAP 200 είναι εξοπλισμένο με έναν αγωγό εξίσωσης δυναμικού ο οποίος μπορεί να ενεργοποιηθεί σύμφωνα με τις οδηγίες λειτουργίας της χρησιμοποιούμενης μονάδας ελέγχου.

5 Θέση της συσκευής σε λειτουργία

ΠΡΟΕΙΔΟΠΟΙΗΣΗ! Κίνδυνος τραυματισμού από τον καυτό αέρα και τα αδρανή αέρια.



Κατά τη λειτουργία του εμβόλου θερμού αέρα υπάρχει κίνδυνος πυρκαγιάς από τον εξερχόμενο καυτό αέρα. Σε περίπτωση χρήσης αδρανών αερίων υπάρχει κίνδυνος ασφυξίας.

▷ Διαβάστε προσεκτικά όλες τις συνημμένες υποδείξεις ασφαλείας, τις υποδείξεις ασφαλείας σε αυτές τις οδηγίες λειτουργίας καθώς και τις οδηγίες χειρισμού της μονάδας ελέγχου πριν τη θέση σε λειτουργία του WXHAP 200 και προσέξτε τα μέτρα προφύλαξης που αναφέρονται εκεί!

1. Αφαιρέστε προσεκτικά το έμβολο θερμού αέρα WXHAP 200 από τη συσκευασία.
2. Βεβαιωθείτε, ότι η μονάδα ελέγχου είναι απενεργοποιημένη.
3. Εναποθέστε το έμβολο θερμού αέρα WXHAP 200 στη βάση εναπόθεσης ασφαλείας (4).
4. Βυσματώστε το ηλεκτρικό φινι σύνδεσης (1) του WXHAP 200 στην υποδοχή σύνδεσης της μονάδας ελέγχου και ασφαλίστε με μια σύντομη στροφή προς τα δεξιά.
5. Σπρώξτε τον εύκαμπτο σωλήνα του WXHAP 200 (2) πάνω στο στόμιο "Air" της μονάδας ελέγχου.

6. Ενεργοποιήστε τη μονάδα ελέγχου με το διακόπτη του ρεύματος και ρυθμίστε τη θερμοκρασία και τη ροή του αέρα. Προσέχετε επίσης τις οδηγίες λειτουργίας της δικής σας μονάδας ελέγχου.

5.1 Υποδείξεις εργασίας

ΠΡΟΣΟΧΗ! Ζημιά του θερμαντικού σώματος του εμβόλου από τυχόν μακρύ σπειρώμα του ακροφυσίου.



Το βάθος του σπειρώματος για ακροφύσια θερμού αέρα ανέρχεται το μέγιστο στα 5 mm (0,2 ").

Ένα μακρύτερο σπειρώμα οδηγεί στην καταστροφή του θερμαντικού σώματος.

- ▷ Προσέξτε το σωστό βάθος σπειρώματος των βιδωνόμενων ακροφυσίων!
- ▷ Χρησιμοποιείτε γνήσια ακροφύσια θερμού αέρα της Weller!

Μαζί με το WXHAP 200 λαμβάνετε ένα καρυδάκι SW8. Χρησιμοποιείτε αυτό το κλειδί για την αλλαγή ακροφυσίου και κοντράρετε το θερμαντικό σώμα με το συμπαραδιδόμενο γερμανικό κλειδί.

Υπόδειξη Για τη χρήση των ακροφυσίων βιδώστε το συνημμένο προσαρμογέα ακροφυσίου (5) (T005 87 617 28) με το σωληνωτό κλειδί SW8 στο WXHAP 200.

Τα εφεδρικά έμβολα θερμού αέρα είναι ρυθμισμένα και μπορούν να συνδεθούν και να χρησιμοποιηθούν χωρίς άλλη ρύθμιση. Για τον έλεγχο της θερμοκρασίας του θερμού αέρα συνιστάται η χρήση ενός ειδικού ακροφυσίου (μπεκ) μέτρησης (T005 87 278 08), μέσω του οποίου μπορεί να έρθετε σε επαφή με ένα θερμοστοιχείο μανδύα (Ø 0,5 mm).

6 Εξαρτήματα

Ακροφύσια θερμού αέρα WXHAP 200 (βλέπε επισκόπηση Hot Air Nozzles)



7 Απόσυρση

Αποσύρετε τα αντικαθιστούμενα εξαρτήματα της συσκευής, τα φίλτρα ή τις παλιές συσκευές σύμφωνα με τους κανονισμούς της χώρας σας.

8 Εγγύηση

Οι αξιώσεις για τα ελαττώματα του αγοραστή παραγράφονται μετά από ένα έτος από την παράδοση στον αγοραστή. Αυτό δεν ισχύει για αναγκαστικές αξιώσεις του αγοραστή σύμφωνα με την §§ 478, 479 BGB. Για μια εγγύηση που δίνουμε φέρουμε την ευθύνη μόνο, όταν η εγγύηση ποιότητας ή η εγγύηση αντοχής έχει δοθεί από εμάς γραπτά και με τη χρήση του όρου "εγγύηση". **Μέ επιφύλαξη του δικαιώματος τεχνικών αλλαγών! Τις ενημερωμένες οδηγίες λειτουργίας θα τις βρείτε κάτω από www.weller-tools.com.**

WXHAP 200

Kullanım kılavuzu



WXHAP 200

Cihaza genel bakış

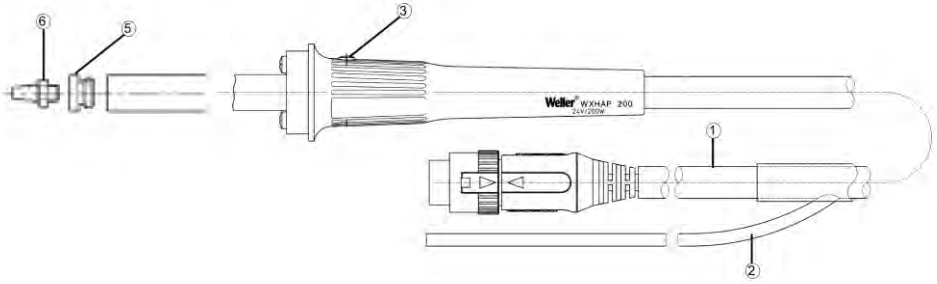

- 1 Bağlantı soketli elektrikli bağlantı kablosu
- 2 Sıcak hava hortumu bağlantısı
- 3 Parmak şalteri
- 4 Altlık
- 5 Meme adaptörü
- 6 Meme

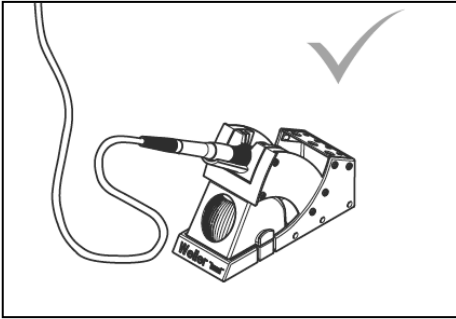
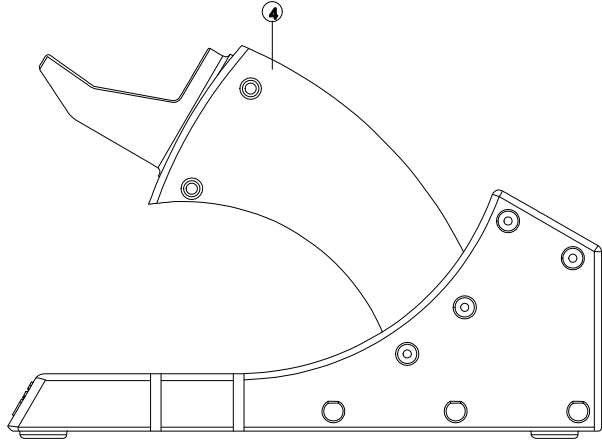

Havya aletini kullanmadığında her zaman güvenli göze yerleştiriniz.

İçerik

1	Bu kullanım kılavuzu ile ilgili.....	3
2	Güvenlik önlemleri	3
3	Teslimat kapsamı (Kullanım kılavuzu)	4
4	Cihaz tanımı.....	5
5	Cihazı işletme alma.....	5
6	Aksesuar.....	6
7	İmha etme.....	6
8	Garanti.....	6

1 Bu kullanım kılavuzu ile ilgili

Weller sıcak hava pistonu WXHAP 200'e güvendiğiniz ve satın aldığınız için size teşekkür ederiz. İmalat, cihazın kusursuz çalışmasını sağlayacak kalite talepleri doğrultusunda yapılmıştır.

Bu kullanım kılavuzu, WXHAP 200'ü güvenli ve usulüne uygun olarak çalıştırmak, kullanmak, bakımını yapmak ve basit arızaları kendiniz giderebilmeniz için önemli bilgiler içerir.

- ▷ WXHAP 200 ile çalışmaya başlamadan ve WXHAP 200'ü işletime almadan önce bu kullanım kılavuzunu ve ekte bulunan güvenlik uyarılarını tamamen okuyunuz.
- ▷ Bu kullanım kılavuzunu, bütün kullanıcıların erişebileceği bir yerde muhafaza ediniz.

1.1 Dikkate alınan yönergeler

Weller sıcak hava pistonu WXHAP 200, 2004/108/EG, 2006/95/EG ve 2011/65/EG (RoHS) yönergeleri ile EG uygunluk bildirgesine uygundur.

1.2 Geçerli dokümanlar

- WXHAP 200 kullanım kılavuzu
- Bu kullanım kılavuzu hakkında güvenlik uyarıları ek kitapçığı
- Kumanda cihazınızın kullanım kılavuzu

2 Güvenlik önlemleri

Sıcak hava pistonu WXHAP 200, günümüzün teknolojisi ve güvenlik teknolojisi ayarlarına göre üretilmiştir. Buna rağmen, kitapçığındaki güvenlik uyarıları veya bu kullanım kılavuzundaki uyarılar dikkate alınmazsa kişilerin yaralanma ve maddi hasar tehlikesi vardır. WXHAP 200'ü üçüncü şahıslara kullanım kılavuzu ile birlikte veriniz.

2.1 Dikkat etmeniz gerekenler

- Sıcak hava pistonunu daima orijinal altlığı yerleştiriniz.
- Yanıcı bütün objeleri sıcak lehim aletinin çevresinden uzaklaştırınız.
- Yanıcı gazları asla sıcak hava cihazlarına bağlamayınız.
- WXHAP 200'ün işletiminde uygun koruyucu giysi giyiniz.
- Sıcak hava ışınını insanlara doğru tutmayınız ve sıcak hava ışınına bakmayınız.
- Sıcak WXHAP 200'ü asla kontrol dışı bırakmayınız.
- Gerilim altında duran parçalarda çalışmayınız.
- İnert gazlarının kullanımında yeterli havalandırma sağlayınız.
- Kumanda cihazınızın kullanım kılavuzunu dikkate alınız.
- Kullanılan ilgili Weller WXA 2, WXR 3 besleme ünitesine yönelik kullanım kılavuzunu dikkatlice okuyunuz ve dikkate alınız.

2.2 Kullanım alanı

WXHAP 200'ü sadece kullanım kılavuzunda belirtilen, yüzeye monte edilmiş yapı elemanlarının lehimleme ve lehim çıkarma amaçlarına uygun olarak kullanınız. WXHAP 200'ün usulüne uygun kullanımı şunları da kapsar:

- Bu kullanım kılavuzunu dikkate almanız,
- Diğer bütün dokümanları dikkate almanız,
- Kullanım yerinde ulusal kaza önleme yönetmeliklerini dikkate almanız.

Cihazda yaptığınız değişiklikler gibi kullanım kılavuzundan farklı kullanımlardan üretici sorumluluk kabul etmez.

3 Teslimat kapsamı (Kullanım kılavuzu)

WXHAP 200
T0052712099



WDH 30
T0051515299



R04 Ø 1,2 mm

R06 Ø 3,0 mm



Meme adaptörü M6



4 Cihaz tanımı

Entegre edilmiş parmak şalterli (3) Weller sıcak hava pistonu WXHAP 200 yüzeye monte edilmiş yapı elemanlarının lehimlenmesi ve lehimini çıkartmak içindir. Geniş meme programı onu universal kullanılabilir hale getiriyor.

El tutamağına entegre edilmiş parmak şalteri (3) vasıtasıyla hava geçişi kumanda edilir. Pistondaki iyon, dışarı çıkan sıcak havanın statik yükten bağımsız olmasını sağlar. Hortum ve el tutamağı antistatik olarak üretilmiştir.

Sıcaklık ayarlı sıcak hava kumanda cihazı ile 100 °C ve 550 °C (212 °F ve 932 °F) arasında ayarlanabilir.

4.1 Teknik bilgiler WXHAP 200

Isıtma gücü	200 W
Isıtma gerilimi	24 V AC
Azami hava miktarı	20 l/dak
Sıcaklık sahası	100 °C ile 550 °C arası (212 °F ile 932°F)
Isı hassasiyeti	± 30 °C / ± 80 °F

Potansiyel dengelemesi

Sıcak hava pistonu WXHAP 200, kullanılan kumanda cihazının kullanım kılavuzuna göre kumanda edilebilecek bir potansiyel dengeleme hattı ile donatılmıştır.

5 Cihazı işletme alma

UYARI! Sıcak hava ve inert gazlar nedeniyle yaralanma tehlikesi.



Sıcak hava pistonunun işletiminde oluşan sıcak hava nedeniyle yangın tehlikesi vardır. İnert gazların kullanımında boğulma tehlikesi vardır.

► Ekte bulunan güvenlik uyarılarını, bu kullanım kılavuzundaki güvenlik uyarılarını aynı şekilde kumanda cihazınızın kullanım kılavuzunu WXHAP 200'yi işleme almadan önce tamamen okuyunuz ve belirtilen önlemleri dikkate alınız!

1. Sıcak hava pistonu WXHAP 200'ün ambalajını dikkatlice açınız.
2. Kumanda cihazının kapalı olduğundan emin olunuz.
3. Sıcak hava pistonu WXHAP 200'ü emniyet altlığına (4) bırakınız.
4. WXHAP 200 elektrikli bağlantı soketi (1), kontrol ünitesinin bağlantı prizine takılmalı ve kısa süre sağa doğru döndürülerek kilitlemelidir.
5. WXHAP 200'ün hortum hattını (2) kumanda cihazının "Air nipeline" itiniz.
6. Kumanda cihazını şebeke şalterinden açınız ve sıcaklık ve hava akış miktarını ayarlayınız.

Kumanda cihazınızın kullanım kılavuzunu dikkate alınız.

5.1 Çalışma ayarları

DİKKAT! Çok uzun meme dişi nedeniyle piston ısıtma



elemanında hasar.

Sıcak hava memeleri için vida dişi derinliği azami 5 mm (0,2 ")'dir. Daha uzun bir vida dişi ısıtma elemanın hasar görmesine neden olur.

- ▷ Vidalanan memenin vida dişi derinliğinin doğru olmasına dikkat ediniz!
- ▷ Orijinal Weller sıcak hava memelerini kullanınız!

WXHAP 200 ile bir SW8 lokma anahtarına sahip olursunuz. Bu anahtar meme değişimi için kullanınız ve ısıtma elemanında birlikte teslim edilen çatal anahtar ile çeviriniz.

Uyarı Enjektörleri kullanmak için ürün ile birlikte teslim edilen enjektör adaptörü (5) (T005 87 617 28) SW8 lokma anahtar ile WXHAP 200 içine vidalanmalıdır.

Yedek sıcak hava pistonları ayarlıdır ve ayarlama gerekmeden bağlanabilir ve kullanılabilir.

Sıcak hava ısısının kontrolü için bir kılıflı termometrenin (Ø 0,5 mm) temas edebileceği özel ölçüm memesinin (T005 87 278 08) kullanılması önerilir.

6 Aksesuar

WXHAP 200 sıcak hava memeleri (bkz. Hot Air Nozzles'a genel bakış)



7 İmha etme

Değiştirdiğiniz cihaz parçaları, filtre veya eski cihazları ülkenizdeki yönetmeliklere göre imha ediniz.

8 Garanti











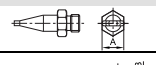
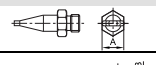

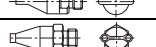

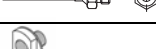
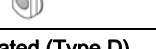
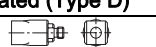

Satıcının garanti talepleri teslimattan sonra bir yıl içinde zaman aşımına uğrar. Bu durum §§ 478, 479 BGB'ye göre satıcının müracaat hakkı için geçerli değildir.

Verdiğimiz garanti, sadece yapı veya dayanıklılık garantisidir. „Garanti“ terimi altında tarafımızdan yazılı olarak belirtilmişse geçerlidir.

Teknik değişikliklerin hakkı saklıdır!

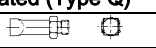
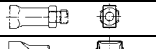
Güncellenmiş kullanım kılavuzlarını www.weller-tools.com sayfasında bulabilirsiniz.

Hot Air Nozzles for WXHAP 200

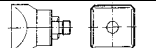
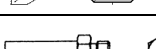
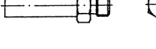
Model		Type	Dimensions A x B		Order-No.
			inch	mm	
F02		Flat nozzle	.059 x .315	1,5 x 8,0	T005 87 277 74
F04		Flat nozzle	.059 x .413	1,5 x 10,5	T005 87 277 73
F06		Flat nozzle	.059 x .472	1,5 x 12,0	T005 87 277 72
FD2		Dual nozzle	Ø .059 x .315	Ø 1,5 x 8,0	T005 87 277 76
FD4		Dual nozzle	Ø .059 x .394	Ø 1,5 x 10,0	T005 87 277 75
R02		Round nozzle	Ø .031	Ø 0,8	T005 87 278 23
R04		Round nozzle	Ø .047	Ø 1,2	T005 87 278 21
R06		Round nozzle	Ø .118	Ø 3,0	T005 87 278 22
R08		Round nozzle, bent	Ø .079	Ø 2,0	T005 87 277 86
R10		Round nozzle, bent	Ø .079	Ø 2,0	T005 87 277 87
M6		Adapter			T005 87 617 28
2-side heated (Type D)					
D04		Nozzle	.413 x .413	10,5 x 10,5	T005 87 277 79
D06		Nozzle	.394 x .512	10 x 13	T005 87 277 82
D08		Nozzle	.394 x .591	10 x 15	T005 87 277 81
D10		Nozzle	.394 x .709	10 x 18	T005 87 277 84
4-side heated (Type Q)					
Q02		Hot air nozzle	.236 x .256	6 x 6,5	T005 87 277 77
Q04		Hot air nozzle	.236 x .354	6 x 9	T005 87 277 78
Q06		Hot air nozzle	.394 x .591	10 x 15	T005 87 277 80
Q08		Hot air nozzle	.492 x .591	12,5 x 15	T005 87 277 83
SK709		Hot air nozzle	.472 x .472	12 x 12	T005 87 278 12
Q10		Measuring nozzle	.709 x .709	18 x 18	T005 87 277 85
R01		Measuring nozzle for thermo element	.0197	Ø .0,5	T005 87 278 08

Subject to technical change without notice.

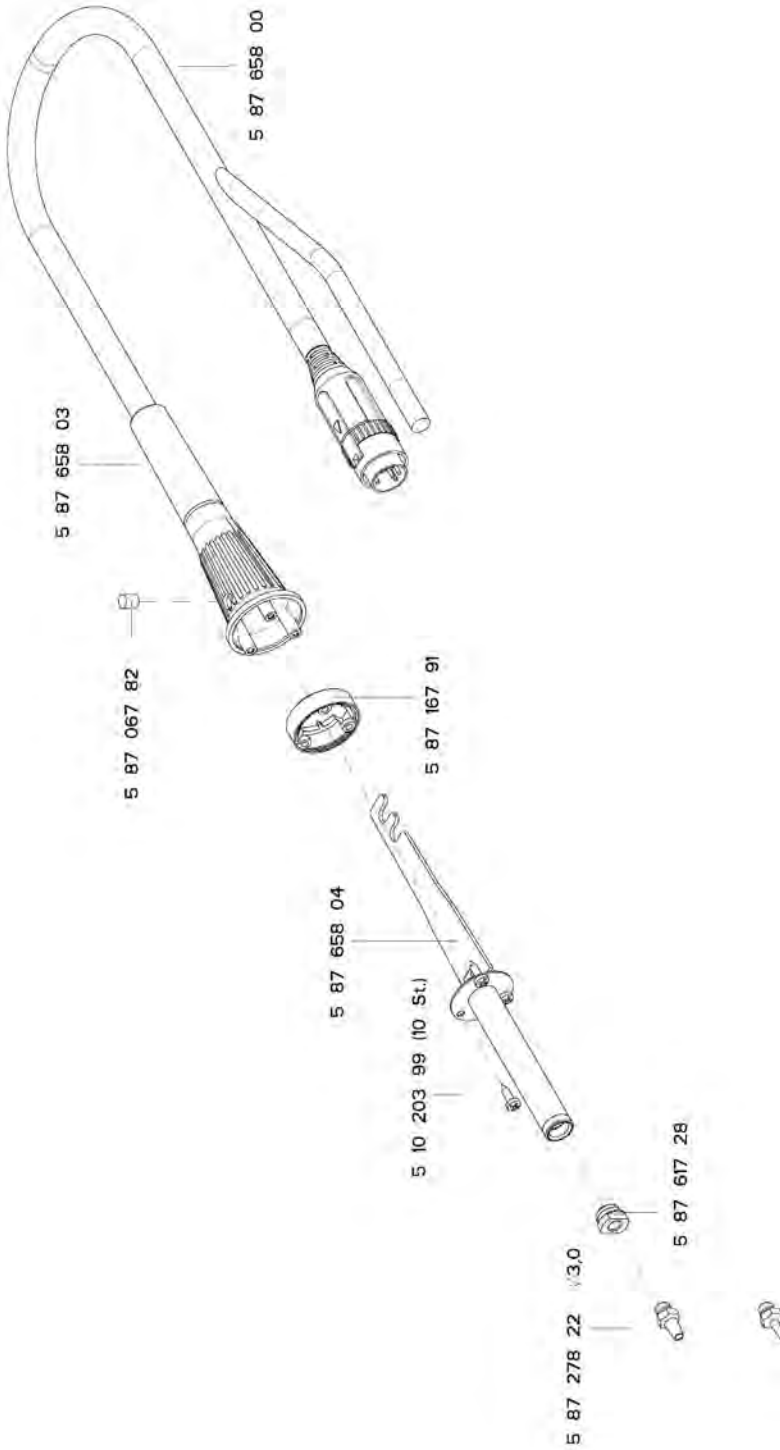

GERMANY**Weller Tools GmbH**

Carl-Benz-Str. 2
74354 Besigheim
Phone: +49 (0) 7143 580-0
Fax: +49 (0) 7143 580-108

GREAT BRITAIN**Apex Tool Group
(UK Operations) Ltd**

4th Floor Pennine House
Washington, Tyne & Wear
NE37 1LY
Phone: +44 (0) 191 419 7700
Fax: +44 (0) 191 417 9421

FRANCE**Apex Tool Group S.N.C.**

25 Av Maurice Chevalier BP 46
77832 Ozoir-la-Ferrière Cedex
Phone: +33 (0) 1 64.43.22.00
Fax: +33 (0) 1 64.43.21.62

ITALY**Apex Tool S.r.l.**

Viale Europa 80
20090 Cusago (MI)
Phone: +39 (02) 9033101
Fax: +39 (02) 90394231

SWEDEN**Apex Tool Group AB**

William Gibsons väg 1A
43376 Jonsered
Phone: +46 (0) 31 725 64 39
Fax: +46 (0) 31 725 64 38

AUSTRALIA**Apex Tool Australia Pt Ltd**

P.O. Box 366
519 Nurigong Street
Albury, N. S. W. 2640
Phone: +61 (2) 6058-0300
Fax: +61 (2) 6021-7403

CANADA**Apex Tool Canada LP**

7631 Bath Road
Mississauga, Ontario
Phone: +1 (866) 691-6212
Fax: +1 (800) 403-8665

CHINA**Apex Power Tools Co, Ltd**

No. 38 Dongsheng Road
Building A8, No.38
Shanghai
Phone: +86 (21) 60 88 02 88
Fax: +86 (21) 60 88 02 89

USA**Apex Tool Group, LLC**

1000 Lufkin Road
Apex, NC
Phone: +1 (919) 387 0099
Fax: +1 (800) 854 5137

T005 57 323 01 / 07.2014

T005 57 323 00 / 05.2013

www.weller-tools.com**Weller®**